



# 中华人民共和国国家标准

GB/T 19216.2—2021/IEC 60331-2:2018

---

## 在火焰条件下电缆或光缆的线路完整性试验 第2部分:火焰温度不低于830℃的供火并 施加冲击振动,额定电压0.6/1 kV及以下 外径不超过20 mm 电缆的试验方法

Circuit integrity test for electric cables or optical fiber cables under fire conditions—Part 2: Test method for fire with shock at a temperature of at least 830 °C for cables of rated voltage up to and including 0.6/1 kV and with an overall diameter not exceeding 20 mm

(IEC 60331-2:2018, Test for electric cables under fire conditions—Circuit integrity—Part 2: Test method for fire with shock at a temperature of at least 830 °C for cables of rated voltage up to and including 0.6/1.0 kV and with an overall diameter not exceeding 20 mm, IDT)

2021-05-21 发布

2021-12-01 实施

国家市场监督管理总局 发布  
国家标准化管理委员会

订单号: 0100211025092493 防伪编号: 2021-1025-1127-3631-2546 购买单位: 北京中培质联

北京中培质联 专用

## 目 次

前言 .....	III
引言 .....	V
1 范围 .....	1
2 规范性引用文件 .....	1
3 术语和定义 .....	1
4 试验环境 .....	2
5 试验设备 .....	2
6 试样(额定电压 0.6/1 kV 及以下电力电缆和控制电缆) .....	9
7 试验程序(额定电压 0.6/1 kV 及以下电力电缆和控制电缆) .....	10
8 性能要求(额定电压 0.6/1 kV 及以下电力电缆和控制电缆) .....	12
9 重复试验程序 .....	12
10 试验报告(额定电压 0.6/1 kV 及以下电力电缆和控制电缆) .....	12
11 电缆标志 .....	12
附录 A (规范性) 热源的验证程序 .....	13
参考文献 .....	15

北京中培质联 专用

订单号: 0100211025092493 防伪编号: 2021-1025-1127-3631-2546 购买单位: 北京中培质联

订单号: 0100211025092493 防伪编号: 2021-1025-1127-3631-2546 购买单位: 北京中培质联

北京中培质联 专用

## 前 言

本文件按照 GB/T 1.1—2020《标准化工作导则 第 1 部分：标准化文件的结构和起草规则》的规定起草。

本文件是 GB/T 19216《在火焰条件下电缆或光缆的线路完整性试验》的第 2 部分。GB/T 19216 已经发布了以下部分：

- 第 1 部分：火焰温度不低于 830 °C 的供火并施加冲击振动，额定电压 0.6/1 kV 及以下外径超过 20 mm 电缆的试验方法；
- 第 2 部分：火焰温度不低于 830 °C 的供火并施加冲击振动，额定电压 0.6/1 kV 及以下外径不超过 20 mm 电缆的试验方法；
- 第 3 部分：火焰温度不低于 830 °C 的供火并施加冲击振动，额定电压 0.6/1 kV 及以下电缆穿在金属管中进行的试验方法；
- 第 11 部分：试验装置 火焰温度不低于 750 °C 的单独供火；
- 第 21 部分：试验步骤和要求 额定电压 0.6/1.0 kV 及以下电缆；
- 第 23 部分：试验步骤和要求 数据电缆；
- 第 25 部分：试验步骤和要求 光缆。

本文件使用翻译法等同采用 IEC 60331-2:2018《在火焰条件下电缆的试验 线路完整性 第 2 部分：火焰温度不低于 830 °C 的供火并施加冲击振动，额定电压 0.6/1.0 kV 及以下外径不超过 20 mm 电缆的试验方法》。

与本文件中规范性引用的国际文件有一致性对应关系的我国文件如下：

- GB/T 13539.3—2017 低压熔断器 第 3 部分：非熟练人员使用的熔断器的补充要求（主要用于家用和类似用途的熔断器） 标准化熔断器系统示例 A 至 F(IEC 60269-3:2013, IDT)
- GB/T 16839.1—2018 热电偶 第 1 部分：热电动势规范和允差(IEC 60584-1:2013, IDT)

本文件做了下列编辑性修改：

- 为与现有标准系列一致，将本文件名称改为《在火焰条件下电缆或光缆的线路完整性试验 第 2 部分：火焰温度不低于 830 °C 的供火并施加冲击振动，额定电压 0.6/1 kV 及以下外径不超过 20 mm 电缆的试验方法》；
- 删除了 IEC 60331-2:2018 中只包含试验设备厂商信息的资料性附录 B“推荐试验设备选用导则”。

请注意本文件的某些内容可能涉及专利。本文件的发布机构不承担识别专利的责任。

本文件由中国电器工业协会提出。

本文件由全国电线电缆标准化技术委员会(SAC/TC 213)归口。

本文件起草单位：上海国缆检测中心有限公司、宝胜科技创新股份有限公司、江苏上上电缆集团有限公司、湖北宝上电缆有限公司、沈阳艾克电缆科技有限公司、上海电缆研究所有限公司、国家防火建筑材料质量监督检验中心、中国电力科学研究院、扬州曙光电缆股份有限公司、中天科技装备电缆有限公司、浙江元通线缆制造有限公司、远东电缆有限公司、江苏亨通电力电缆有限公司、金龙羽集团股份有限公司、杭州电缆股份有限公司、浙江万马股份有限公司、无锡江南电缆有限公司、上海华普电缆有限公司、湖南华菱线缆股份有限公司、浙江晨光电缆股份有限公司、福建南平太阳电缆股份有限公司、上海金友金弘智能电气股份有限公司、青岛汉缆股份有限公司、昆明电缆集团昆电工电缆有限公司、江苏永鼎盛达电缆有限公司、兰州众邦电线电缆集团有限公司、特变电工山东鲁能泰山电缆有限公司、广州南洋

电缆集团有限公司、杭州富通电线电缆有限公司、尚纬股份有限公司、海南威特电缆有限公司、中广核高新核材科技(苏州)有限公司、宁波球冠电缆股份有限公司、深圳市金环宇电线电缆有限公司、江苏东峰电缆有限公司、广东环威电线电缆股份有限公司、常丰线缆有限公司、广东新亚光电缆实业有限公司、上海浦东电线电缆(集团)有限公司、深圳深缆科技有限公司、广东电缆厂有限公司、河北新宝丰电线电缆有限公司、山东华凌电缆有限公司。

本文件主要起草人:龚国祥、房权生、凌国桢、尚红旗、苏银玉、倪勇、冯军、彭超、梁国华、解向前、徐季新、徐静、管新元、李云欢、滕兆丰、刘焕新、马壮、周雁、唐建业、岳振国、范德发、鲁邦秀、王华、刁有建、孟凡宝、魏永乾、史会平、王志辉、俞晋连、沈智飞、黎驹、费楚然、温尚海、王来祥、赵英荣、张清悦、孔德庆、张志敏、陈伟、吴来利、高伟红、武建省、黄延江。

北京中培质联 专用

订单号: 0100211025092493 防伪编号: 2021-1025-1127-3631-2546 购买单位: 北京中培质联

## 引 言

耐火电线电缆或光缆产品广泛使用在各类建设工程的应急线路、消防设施和灭火救援设施中,在火灾发生时,对确保重要设备的延迟停机或数据备份,对保证各类人员的安全撤离和消防救援工作的正常开展,对社会公共安全和减少火灾损失具有决定性的作用。GB/T 19216 是耐火电线电缆或光缆产品在火灾条件下保持线路完整性的基础性评价试验方法。GB/T 19216 旨在确立针对不同耐火电线电缆或光缆产品以及不同火灾试验条件的试验方法标准,目前拟由以下 7 个部分构成:

- 第 1 部分:火焰温度不低于 830 °C 的供火并施加冲击振动,额定电压 0.6/1 kV 及以下外径超过 20 mm 电缆的试验方法。目的在于确立较大直径的电线电缆或光缆产品在火灾中可能受到火焰燃烧和冲击振动的耐火试验方法。
- 第 2 部分:火焰温度不低于 830 °C 的供火并施加冲击振动,额定电压 0.6/1 kV 及以下外径不超过 20 mm 电缆的试验方法。目的在于确立较小直径的电线电缆或光缆产品在火灾中可能受到火焰燃烧和冲击振动的耐火试验方法。
- 第 3 部分:火焰温度不低于 830 °C 的供火并施加冲击振动,额定电压 0.6/1 kV 及以下电缆穿在金属管中进行的试验方法。目的在于确立穿金属管安装敷设的较小直径电线电缆或光缆产品在火灾中可能受到火焰燃烧和冲击振动的耐火试验方法。
- 第 11 部分:试验装置 火焰温度不低于 750 °C 的单独供火。目的在于确立电线电缆或光缆产品在火灾中仅受到火焰燃烧的耐火试验方法的试验装置要求。
- 第 21 部分:试验步骤和要求 额定电压 0.6/1.0 kV 及以下电缆。目的在于确立电线电缆或光缆产品在火灾中仅受到火焰燃烧的耐火试验方法中额定电压 0.6/1.0 kV 及以下电缆的试验程序和性能要求。
- 第 23 部分:试验步骤和要求 数据电缆。目的在于确立电线电缆或光缆产品在火灾中仅受到火焰燃烧的耐火试验方法中数据电缆的试验程序和性能要求。
- 第 25 部分:试验步骤和要求 光缆。目的在于确立电线电缆或光缆产品在火灾中仅受到火焰燃烧的耐火试验方法中光缆的试验程序和性能要求。

GB/T 19216 的第 11 部分、第 21 部分、第 23 部分和第 25 部分已于 2003 年制定,涉及火焰温度不低于 750 °C 的单纯供火的试验条件。

GB/T 19216.1、GB/T 19216.2 和 GB/T 19216.3,涉及火焰温度不低于 830 °C 的供火并施加冲击振动的试验条件,分别对大外径和小外径的电力电缆、控制电缆、数据电缆和光缆进行试验。随着耐火电线电缆或光缆技术的不断发展以及消防安全要求的不断提高,后续还会有更多的线路完整性试验方法标准归并到本系列标准中。

通过本文件试验的产品可以在产品上标记标识。

订单号: 0100211025092493 防伪编号: 2021-1025-1127-3631-2546 购买单位: 北京中培质联

北京中培质联 专用



# 在火焰条件下电缆或光缆的线路完整性试验

## 第 2 部分:火焰温度不低于 830 °C 的供火并施加冲击振动,额定电压 0.6/1 kV 及以下外径不超过 20 mm 电缆的试验方法

### 1 范围

本文件描述了耐火电缆受到规定条件下的火焰和冲击振动时应保持线路完整性的试验方法。

本文件适用于额定电压 0.6/1 kV 及以下的电缆,包括额定电压低于 80 V 的金属导体数据和电信电缆及光缆。

本文件适用于外径小于或等于 20 mm 的试验电缆。

直径较大的电缆将使用 GB/T 19216.1 的设备、程序和要求进行试验。

本文件描述了额定电压 0.6/1 kV 及以下电力电缆和控制电缆的试验失败点、连续性检查装置、试验样品、试验程序和试验报告的详细信息。未给出金属导体数据和电信电缆及光缆的试验失败点、连续性检查装置、试验样品、试验程序和试验报告的详细信息。

虽然适用范围仅局限于额定电压 0.6/1 kV 及以下的电缆,但当制造厂和买方同意,并配备合适的熔断器后,也能适用于额定电压 1.8/3(3.3) kV 及以下的电缆。

附录 A 给出了试验用燃烧器和控制系统的验证方法。

需要识别标识时可选择在电缆上标记,以表示符合本文件。

**警示:**本文件中的试验可能涉及使用危险的电压和温度。宜采取适当的预防措施,防止可能涉及的电击、燃烧、火灾和爆炸的危险,以及可能产生的任何有害气体。

### 2 规范性引用文件

下列文件中的内容通过文中的规范性引用而构成本文件必不可少的条款。其中,注日期的引用文件,仅该日期对应的版本适用于本文件;不注日期的引用文件,其最新版本(包括所有的修改单)适用于本文件。

IEC 60269-3 低压熔断器 第 3 部分:非熟练人员使用的熔断器的补充要求(主要用于家用和类似用途的熔断器) 标准化熔断器系统示例 A 至 F[Low-voltage fuses—Part 3: Supplementary requirements for fuses for use by unskilled persons (fuses mainly for household and similar applications)—Examples of standardized systems of fuses A to F]

IEC 60584-1 热电偶 第 1 部分:热电动势规范和允差(Thermocouples—Part 1: EMF specifications and tolerances)

### 3 术语和定义

下列术语和定义适用于本文件。

### 3.1

#### 线路完整性 circuit integrity

在规定的火源和时间下燃烧时,能持续地在指定状态下运行的能力。

### 3.2

#### 无气流环境 draught-free environment

试验结果不会被局部气流速度显著影响的空间。

## 4 试验环境

试验应在一个最小体积为 20 m<sup>3</sup> 的合适箱体内无气流环境中进行,该箱体具有处理燃烧产生的任何有害气体的设施。在试验期间应有足够的通风来保持火焰。进气口和排气烟囱的位置宜在验证过程和试验过程中使燃烧器火焰保持稳定。如有必要,应使用挡风屏保护燃烧器不受任何气流的影响。为了观察电缆在试验期间的状况,可在箱体壁上安装观察窗。排烟宜通过距离燃烧器至少 1 m 的烟囱自然通风来实现。可使用一个风门来调节通风条件。

注:经验显示一个类似于 GB/T 17651.1 规定的“3 m 立方体”箱体是合适的。

在每次试验开始时,箱体和试验装置应保持在 10 °C~40 °C 之间。

在验证和电缆试验过程中,箱体内的通风和屏障条件应相同。

## 5 试验设备

### 5.1 试验装置

试验装置应由如下部分组成:

- a) 一个安装试样的试验壁,由耐热的、不可燃材料制成的板固定在钢支架上组成,并固定在 5.2 所述的刚性支架上;
- b) 热源,5.3 中所述的水平安装的带型燃烧器;
- c) 5.4 中所述的冲击振动发生装置;
- d) 试验壁,配备附录 A 中所述的用于验证热源的热电偶;
- e) 5.6 中所述的连续性检查装置;
- f) 5.7 中所述的熔断器。

试验装置的通常布置如图 1、图 2 及图 3 所示。

单位为毫米

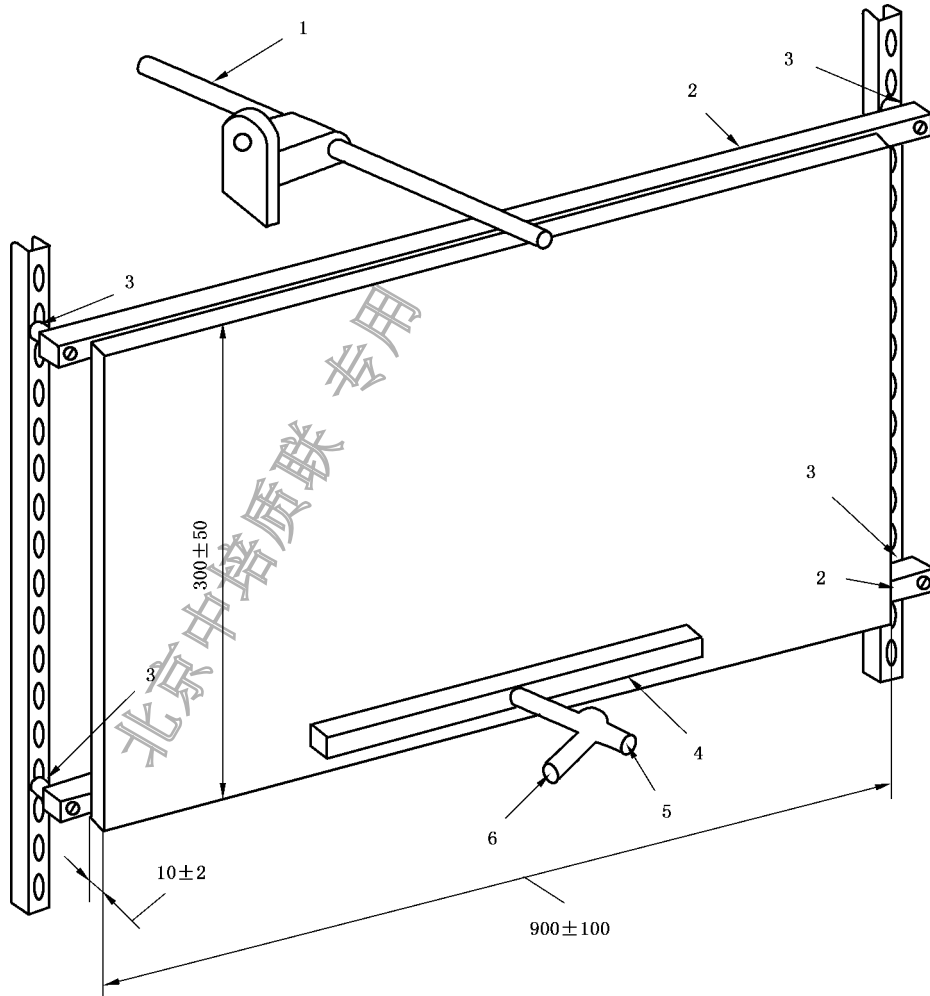

标引序号说明：

- 1——冲击振动发生装置；
- 2——钢支架；
- 3——橡皮衬套；
- 4——带型燃烧器；
- 5——空气进气管；
- 6——丙烷进气管。

图 1 试验布置示意图

单位为毫米

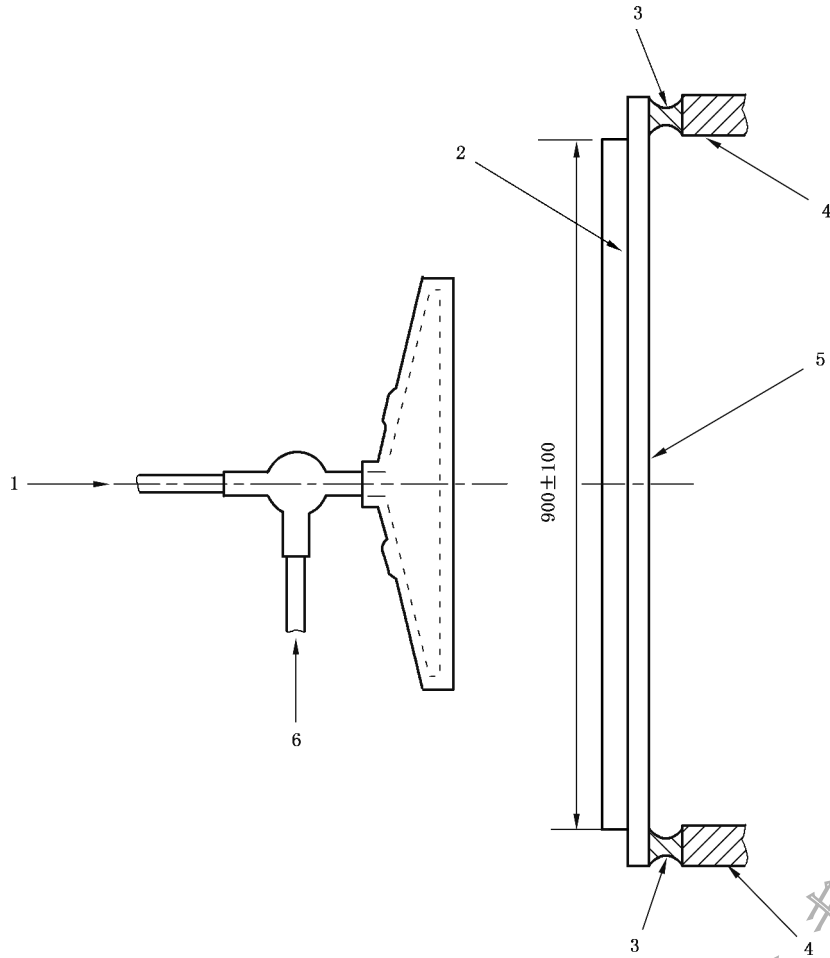

标引序号说明：

- 1——空气进气口；
- 2——耐热板；
- 3——橡皮衬套；
- 4——刚性支架；
- 5——固定耐热板的水平钢支架；
- 6——丙烷气体进气口。

图2 供火试验装置俯视图

订单号：0100211025092493 防伪编号：2021-1025-1127-3631-2546 购买单位：北京中培质联

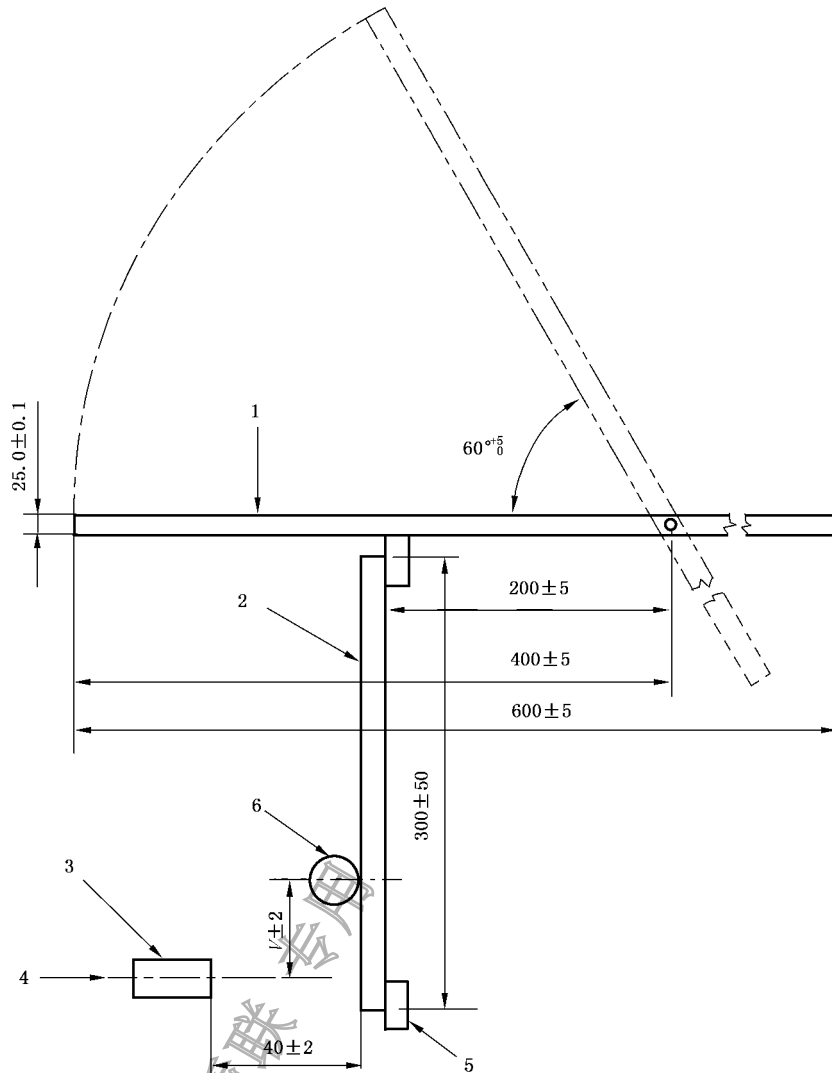

标引序号说明：

- 1——冲击振动发生装置；
- 2——耐热板；
- 3——带型燃烧器；
- 4——燃烧器喷火面的中心线；
- 5——钢支架；
- 6——试验电缆。

V——试验电缆中心线与燃烧器喷火面中心线的垂直距离。

图3 供火试验装置侧视图(非比例)

## 5.2 试验壁及安装

试验壁应由一个耐热的、不可燃的非金属材料板固定在两个水平钢支架上组成,两个水平钢支架中的一个在板的顶部,另一个在底部,如图1所示。也可使用垂直支架。耐热板应为 $(900 \pm 100)$ mm长, $(300 \pm 50)$ mm高, $(10 \pm 2)$ mm厚,试验壁的总质量(即板和钢支架)应为 $(10.0 \pm 0.5)$ kg。如需要镇重物,应放置于钢支架上。

如果发生争议,每次试验宜使用新耐热板。

注 1: 钢支架用长度约 1 m 的 25 mm×25 mm 方形钢管是合适的。

顶部的水平钢支架宜固定在耐热板上,并使其上表面略高于板的上边缘,这样冲击振动发生装置就会冲击在顶部的水平钢支架上,而不是冲击在板上。

每根水平支架两端各应有 1 个安装孔,离板边距离不超过 100 mm,其精确位置和直径取决于所使用的特定的支撑衬套和支架。试验壁应通过四个橡皮衬套接头固定于刚性支架上,橡皮衬套的邵氏 A 硬度为 50~60,如图 1 和图 2 所示,安装于试验壁的水平钢质支架与刚性支架之间,在冲击下可产生位移。

注 2: 如图 4 所示的典型橡皮衬套是适用的。

为了校准试验壁的安装情况,应定期检查质量是否作用于试验壁的上支架中心。

质量和偏移值应符合如下要求:

质量 kg	偏移 mm
25.0±0.2	1.5±0.3

单位为毫米



图 4 固定试验壁用的典型橡皮衬套(邵氏 A 硬度 50~60)

### 5.3 热源

#### 5.3.1 燃烧器

热源应为一个带有文丘里混合器的喷火面标称长度为 500 mm(喷火面板长度方向上外孔外侧之间的距离)的带型丙烷气体燃烧器,喷火面板标称宽度应为 10 mm。燃烧器的喷火面板上应有三排交错排列的标称直径为 1.32 mm,中心距为 3.2 mm 的钻孔,如图 5 所示。

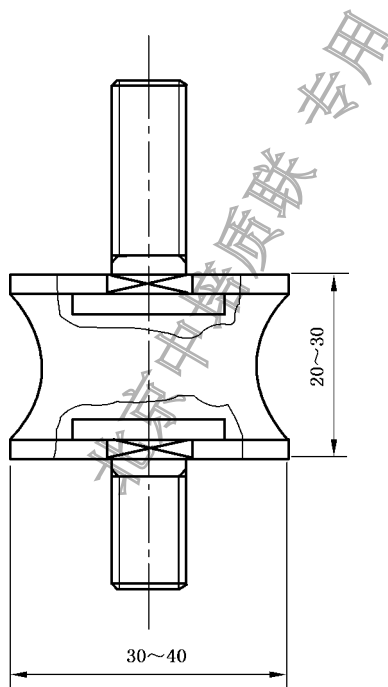
宜使用中部供气的燃烧器。

可在燃烧器喷火面板的两侧各开一排小孔作为导引孔来保持火焰燃烧。

单位为毫米  
(尺寸为近似值)

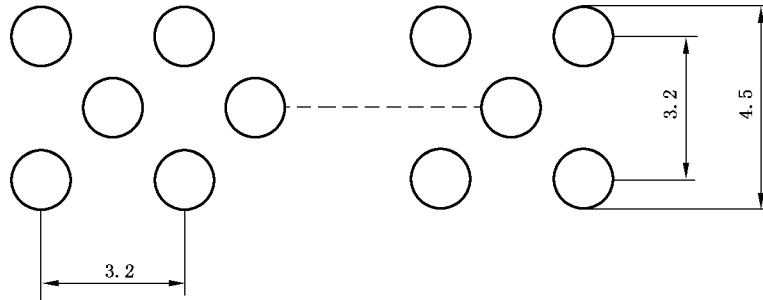

注：在燃烧器喷火面板上的中心区域，孔径 1.32 mm，中心距 3.2 mm 的圆孔，分三排交错排列，燃烧器喷火面的标称长度为 500 mm。

图 5 燃烧器喷火面

### 5.3.2 流量计和流量

应使用质量流量计，因其能精确控制燃气和空气流入燃烧器的流量。

对于本试验，空气的露点温度应不高于 0 °C。

本试验应使用以下流量。

丙烷： $(160 \pm 6)$  mg/s。

注 1：这近似等于在参考条件 0.1 MPa(1 bar)和 20 °C 下体积流量为  $(5.0 \pm 0.2)$  L/min。

丙烷的纯度没有规定，如果能达到校准要求，则可使用含有杂质的工业级丙烷。

空气： $(1\ 600 \pm 80)$  mg/s。

注 2：这近似等于在参考条件 0.1 MPa(1 bar)和 20 °C 下体积流量为  $(80 \pm 4)$  L/min。

图 6 是一个燃烧器控制系统示意图。

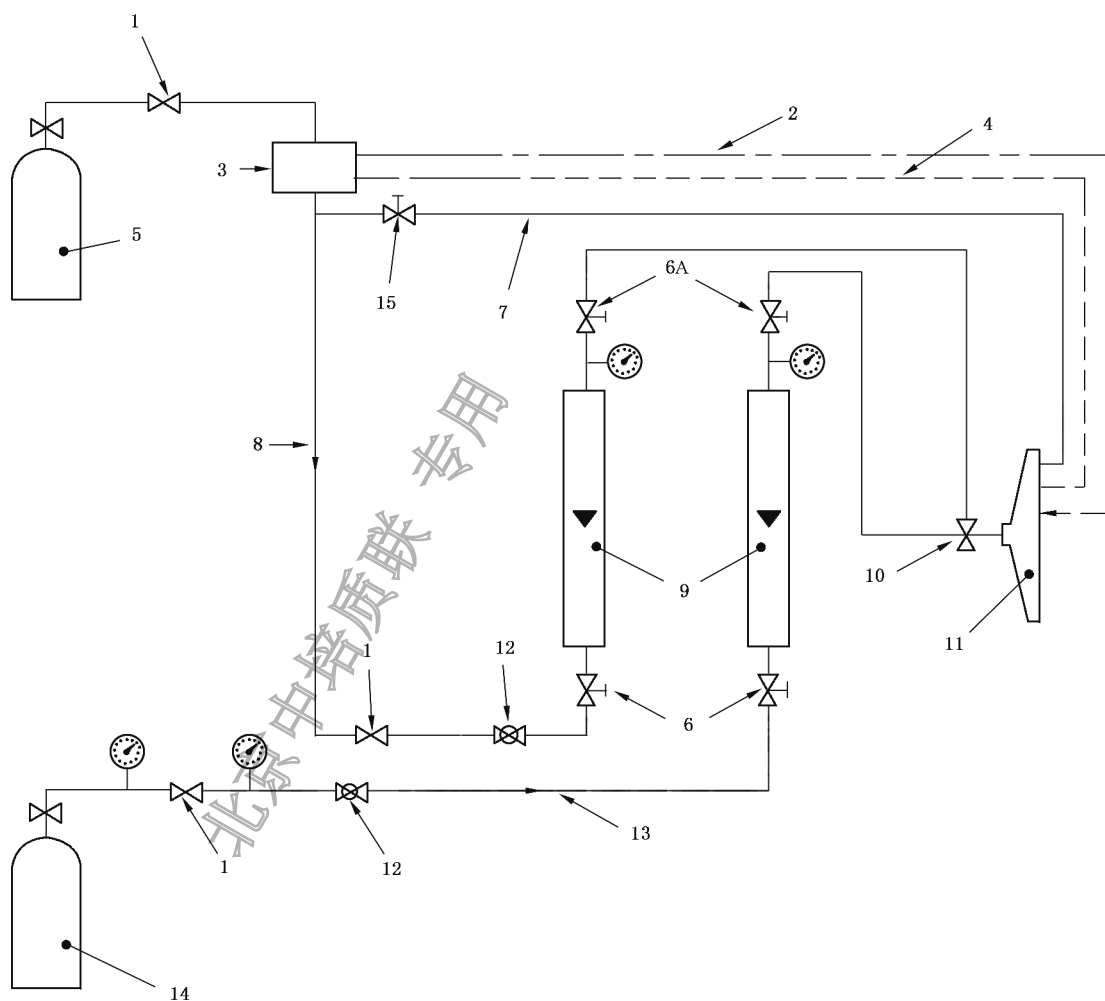

标引序号说明：

- 1 —— 调节阀；
- 2 —— 压电点火器；
- 3 —— 熄火装置；
- 4 —— 控温热电偶；
- 5 —— 丙烷气罐；
- 6 —— 螺旋阀(6 A 是可选位置)；
- 7 —— 给气指示器；
- 8 —— 燃气流；
- 9 —— 质量流量计；
- 10 —— 文丘里混合器；
- 11 —— 燃烧器；
- 12 —— 球阀；
- 13 —— 空气流；
- 14 —— 压缩空气罐；
- 15 —— 给气指示器上的螺旋阀。

图 6 燃烧器控制系统示意图

### 5.3.3 热源的验证

燃烧器和控制系统应按附录 A 规定的程序进行验证。



#### 5.4 冲击振动发生装置

冲击振动发生装置应由一根直径为 $(25.0 \pm 0.1)$  mm 和长为 $(600 \pm 5)$  mm 的低碳钢圆棒构成。该圆棒应绕着平行于试验壁的轴线自由转动,应位于距离试验壁上边缘 $(200 \pm 5)$  mm 的同一水平面中。该轴线应将圆棒分为两个不相等的长度,较长的部分为 $(400 \pm 5)$  mm 应冲击试验壁。圆棒应以其自身的质量从与水平面呈 $(60^{+5})^{\circ}$ 的角度跌落,冲击在试验壁的中点,如图 1 和图 3 所示。

#### 5.5 热源的定位

燃烧器应放置在试验箱体内,燃烧器喷火面距箱体地板或任何安装板以上至少 200 mm,距任一箱体墙壁至少 500 mm。

以试验电缆中心线为基准,燃烧器应被定位在燃烧器喷火面与试验壁之间的水平距离为 $(40 \pm 2)$  mm,燃烧器喷火面中心线与电缆中心线之间的垂直距离为 $(V \pm 2)$  mm,如图 3 和图 A.1 所示。

在试验过程中,确定燃烧器正确位置的  $V$  值应等于附录 A 的验证程序所确定的  $V'$  值。

在试验过程中,燃烧器宜牢牢固定在刚性支架上,以防与试样发生相对位移。

#### 5.6 连续性检查装置(额定电压 0.6/1 kV 及以下电力电缆和控制电缆)

在试验过程中,用于连续性检查的电流应流经电缆所有的导体,该电流应由一台三相星形连接的变压器或单相变压器(组)提供,变压器应有足够容量,当达到最大允许泄漏电流时仍可保持试验电压。

注 1: 当确定变压器的额定功率时,注意熔断器的特性。

该电流应通过在试样另一端连接适当的负载和指示装置(如灯泡)至每根导体或每组导体来获得。

注 2: 在试验电压下,通过每根导体或每组导体的电流以 0.25 A 为宜。

#### 5.7 熔断器

在第 7 章试验程序中使用的熔断器应为符合 IEC 60269-3 熔断器系统 A 至 D 型中的 D II 型 2A。可使用具有等效特性的断路器代替。

使用断路器时,应按照 IEC 60269-3 所示的特性曲线来验证其等效特性。

当有争议时,应采用熔断器的试验方法。

### 6 试样(额定电压 0.6/1 kV 及以下电力电缆和控制电缆)

#### 6.1 试样制备

用于试验的电缆长度应至少 3.6 m,在其上截取一段长度不小于 1 200 mm 的成品电缆作为试样,每一个单独的试样应是一根电缆,并在电缆的每一端剥除约 100 mm 的护套或外护层。

在试样的每一端,应适当地处理每一根导体以便进行电气连接。如果多于一根导体,应分开露出的导体以避免相互接触。

#### 6.2 试样的安装

试样应弯曲成近似于 U 形,弯曲的内半径应为制造厂所声明的在正常使用中的最小弯曲半径,电缆垂直部分的外部距离应为图 7 所示的 $(475 \pm 10)$  mm。

试样应使用接地的金属夹安装在试验壁的中央。电缆底边应在试验壁顶部之下 $(200 \pm 10)$  mm。金属带制成的 P 型夹的宽度应为 $(10 \pm 1)$  mm,在试样弯曲部分的两端和试样中心固定试样(如图 7 所示)。P 型夹应做成与被试电缆的直径基本相等。

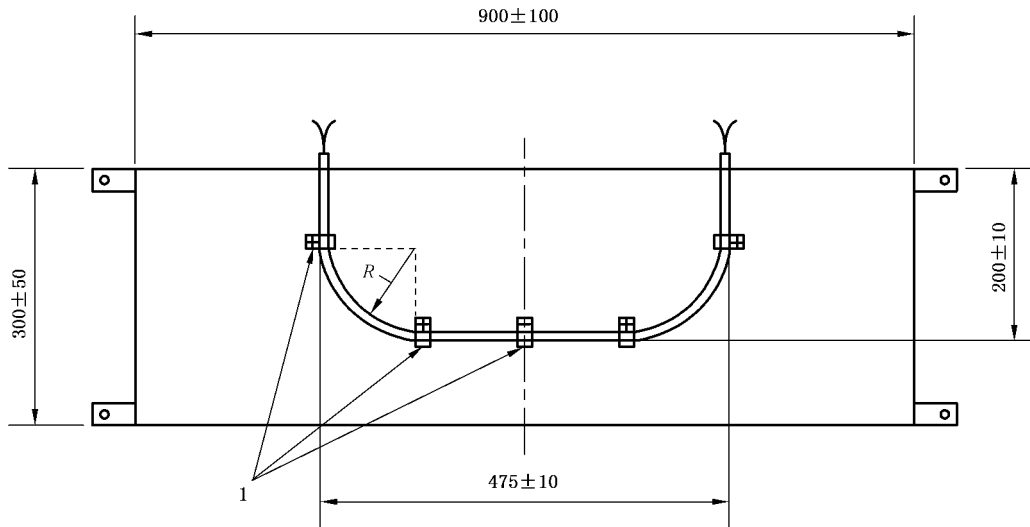

标引序号说明:

1——金属夹;

R——电缆在正常使用中的最小弯曲半径。

图7 试样安装方法示例

## 7 试验程序(额定电压 0.6/1 kV 及以下电力电缆和控制电缆)

### 7.1 试验装置及布置

本章规定的试验程序应使用第 5 章中详细说明了的试验装置进行。

将试样安装在试验壁上,按 5.5 规定正确调节燃烧器和试样的相对位置。

### 7.2 电气连接

在试样靠近变压器的一端,将中性导体(如果存在)和所有保护导体接地。所有金属屏蔽、引流线或金属层都应相互连接并接地。将变压器与各导体连接,但不包括图 8 电路图中标明的打算用作中性导体或保护导体的那些导体。如果金属套、铠装或屏蔽作为中性导体或保护导体使用,则应如图 8 电路图所示,按照中性导体或保护导体那样进行连接。

对于单相、两相或三相电缆,每相导体应与变压器输出端的各相连接,变压器输出端的每一相上应串接一个 2 A 的熔断器或具有等效特性的断路器。

对于具有四芯或四芯以上的多芯电缆(不包括任何中性或保护导体),导体应分为大体相等的三个组,并应尽可能使相邻的导体位于不同的组。

对于多线对电缆,导体应分为两个相等的组,并确保每个线对的 a 芯连接到一相,每线对的 b 芯连接到另一相(图 8 中 L1 和 L2)。四线组应作为 2 个线对处理。

对于多三线组电缆,导体应分为三个相等的组,并确保每个三线组的 a 芯连接到变压器的一相,每个三线组的 b 芯连接到变压器的另一相,每个三线组的 c 芯与变压器的第三相连接(图 8 中的 L1、L2 和 L3)。

将每一组中的各导体并联起来,再连接到变压器输出端的各相上,变压器输出端的每一相上应串接一个 2 A 的熔断器或具有等效特性的断路器。

上述的试验程序将中性导体接地,如电缆设计成用于中性导体不接地的系统中,则中性导体可不接

地。如果电缆产品标准要求,则可将中性导体当作相导体进行试验。当金属护层、铠装或屏蔽用作中性导体,则应始终接地。试验方法中的任何此类变化,都宜在试验报告中说明。

对于上面没有说明的电缆结构,施加试验电压时宜尽可能地将相邻的导体连接到不同的相上。

在某些情况下,例如,当使用三相变压器进行控制电缆试验时,也许不可能在导体之间及导体与地之间同时施加电缆额定电压。在这种情况下,要么是导体之间,要么是导体与地之间应施加电缆额定电压。这样,导体之间的试验电压及导体与地之间的试验电压是等于或高于电缆额定电压的。

在试样远离变压器的另一端:

- 将一根导体或一组导体连接到负载和指示装置的一端(如 5.6 所述),另一端接地;
- 将中性导体和所有保护导体连接到负载和指示装置的一端(如 5.6 所述),另一端连接到变压器端的 L1(或 L2 或 L3)(见图 8)。

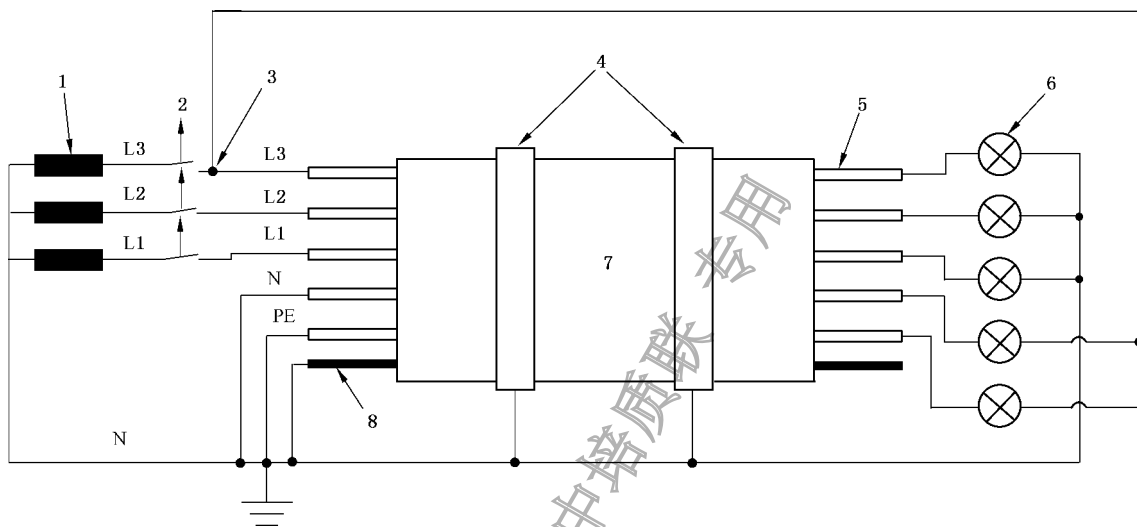

标引序号说明:

- L1、L2、L3——相导体(如果存在 L2、L3);
- N——中性导体(如果存在);
- PE——保护导体(如果存在);
- 1——变压器;
- 2——2 A 熔断器;
- 3——L1 或 L2 或 L3;

- 4——金属夹具;
- 5——试验导体或导体组;
- 6——负载和指示装置;
- 7——试样;
- 8——金属屏蔽。

图 8 基本电路图—额定电压 0.6/1 kV 及以下电力电缆和控制电缆

### 7.3 供火和施加冲击振动

点燃燃烧器,将丙烷和空气流量调节到符合附录 A 验证程序中得到的数值。

在点燃燃烧器后,立即启动冲击振动发生装置,同时启动试验计时器。在启动后 5 min±10 s 以及之后每隔 5 min±10 s,冲击振动发生装置应冲击试验壁。在每次冲击后,冲击棒应在冲击后的 20 s 内从试验壁上提起。

### 7.4 施加电压

在试验计时器启动之后,应立即接通电源,并将电压调节到电缆的额定电压(最小电压为交流 100 V),即导体之间的试验电压应等于导体之间的额定电压。导体与地之间的试验电压应等于导体与地之间的额定电压。

试验应按 8.1 给定的供火时间持续进行,之后应熄灭火焰。

## 8 性能要求(额定电压 0.6/1 kV 及以下电力电缆和控制电缆)

### 8.1 供火时间

供火时间应在相关的电缆产品标准中规定。如果没有规定,应选择供火和施加冲击的时间为 30 min、60 min、90 min 和 120 min。

### 8.2 合格判据

按照第 7 章给定的试验程序,具有保持线路完整性的电缆,只要在试验过程中:

——电压保持,即没有一个熔断器熔断或断路器断开;

——导体没有断开,即没有一个灯泡熄灭。

所列任一判据失效应认为该电缆试验失败。

## 9 重复试验程序

如果试验失败,根据有关标准的要求,应从同一样品上另取两根试样进行重复试验。如果两根试样都符合试验要求,则应认定试验合格。

## 10 试验报告(额定电压 0.6/1 kV 及以下电力电缆和控制电缆)

试验报告应包括下列内容:

- a) 本文件编号;
- b) 被试电缆的完整描述;
- c) 被试电缆的制造商;
- d) 按照 7.2 第 7 段至第 9 段规定的电气连接实际施加的试验电压;
- e) 试验程序中任何选项的使用(即试验壁类型、故障检测方法);
- f) 固定电缆样品的夹具的类型和特性;
- g) 在本试验中电缆的实际弯曲半径;
- h) 在验证程序中使用的温度监测方法;
- i) 试验失败点机理(即电压未保持或导体断开);
- j) 实际采用的性能要求(参照第 8 章);
- k) 供火时间;
- l) 试验箱体的体积和试验开始时的温度。

## 11 电缆标志

如需将电缆标记为符合本文件,则应注明本文件的编号和施加火焰的持续时间,如下:  
“GB/T 19216.2(××)”,其中××为应施加火焰的持续时间 min。该标记应是对电缆产品标准的补充要求。

附 录 A  
(规范性)  
热源的验证程序

### A.1 测量装置

应采用两根符合 IEC 60584-1 的  $\phi 1.5$  mm 矿物绝缘不锈钢铠装的 K 型热电偶测量火焰温度,热电偶安装于试验壁上,如图 A.1 所示。热电偶测温头应位于试验壁前方  $(10.0 \pm 0.5)$  mm 处。热电偶的水平线应位于试验壁底部以上  $(100 \pm 10)$  mm 处。该试验壁应由长为  $(900 \pm 100)$  mm、高为  $(300 \pm 50)$  mm 和厚为  $(10 \pm 2)$  mm 耐热的、不可燃非金属材料板制成。

单位为毫米

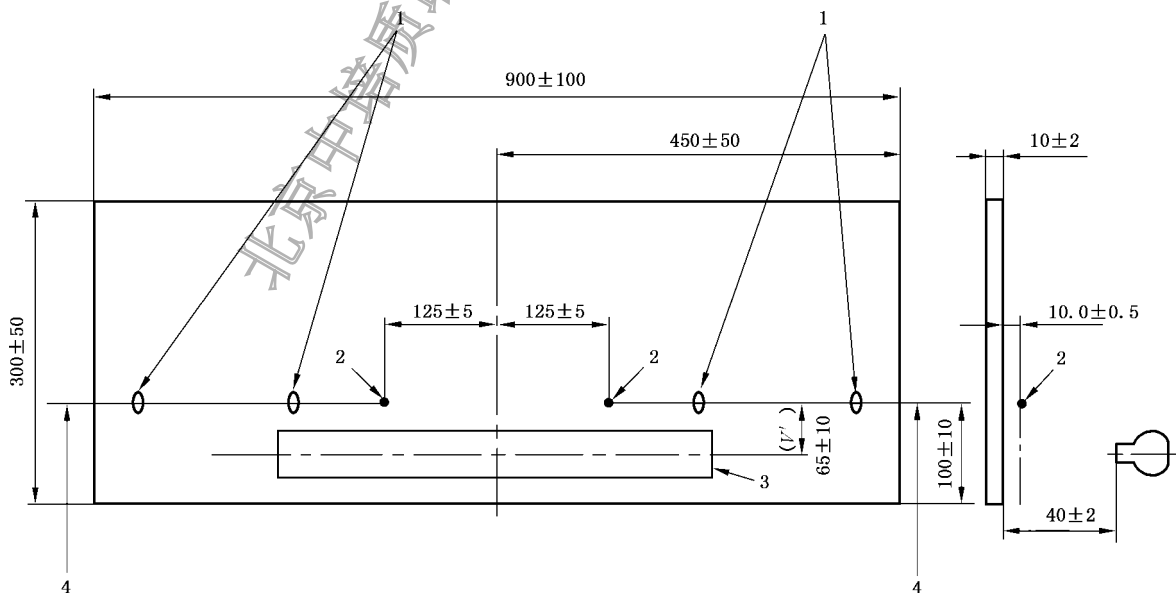

标引序号说明:

- 1 —— 热电偶支架;
- 2 —— 热电偶测温头;
- 3 —— 燃烧器;
- 4 ——  $\phi 1.5$  mm K 型铠装热电偶;
- $V'$  —— 燃烧器中心线与热电偶测温头之间的垂直距离。

图 A.1 火焰温度测量布置

### A.2 程序

将燃烧器放在与试验壁水平距离为  $(40 \pm 2)$  mm, 与热电偶中心线垂直向下距离 ( $V'$ ) 为  $(65 \pm 10)$  mm 的位置上, 如图 A.1 所示。

点燃燃烧器, 调节燃气和空气的流量至 5.3 规定的数值。

在确保稳定的燃烧条件下, 热电偶测温仪记录 10 min 内的温度。

### A.3 评定

如果 a) 和 b) 均符合, 则应认为验证程序满足要求:

- a) 两根热电偶在 10 min 内的读数平均值均在  $(830^{+40})$  °C 的要求范围内;
- b) 两根热电偶在 10 min 内的读数平均值差值不超过 40 °C。

为取得平均值, 每 30 s 至少应进行一次测量。

在测量周期内获得热电偶平均读数的实际方法不予规定, 但为了降低因点测量引起的不定性, 宜使用具有均值装置的记录仪。

如果验证不成功, 则应在 5.3 给出的公差范围内改变流量再进行一次验证。

### A.4 进一步验证

如果 A.3 中的验证不成功, 则应在 A.2 中给出的公差范围内改变燃烧器与热电偶之间的垂直距离 ( $V'$  值) 再进行一次验证。

如果不能在给定的公差范围内验证成功, 则应认为该燃烧器系统不能作为本文件所需的热源。

### A.5 验证报告

验证成功, 应记录验证成功的位置 ( $V'$  值) 及流量。

参 考 文 献

- [1] GB/T 17651.1 电缆或光缆在特定条件下燃烧的烟密度测定 第1部分:试验装置 (GB/T 17651.1—2021, IEC 61034-1:2019, IDT)
- [2] GB/T 19216.1 在火焰条件下电缆或光缆的线路完整性试验 第1部分:火焰温度不低于830℃的供火并施加冲击振动,额定电压0.6/1 kV及以下外径超过20 mm电缆的试验方法 (GB/T 19216.1—2021, IEC 60331-1:2018, IDT)
- 

北京中培质联 专用

## ! 版权声明

中国标准在线服务网(www.spc.org.cn)是中国标准出版社委托北京标科网络技术有限公司负责运营销售正版标准资源的网络服务平台,本网站所有标准资源均已获得国内外相关版权方的合法授权。未经授权,严禁任何单位、组织及个人对标准文本进行复制、发行、销售、传播和翻译出版等违法行为。版权所有,违者必究!

中国标准在线服务网  
http://www.spc.org.cn

标准号: GB/T 19216.2-2021  
购买者: 北京中培质联  
订单号: 0100211025092493  
防伪号: 2021-1025-1127-3631-2546  
时 间: 2021-10-25  
定 价: 32元



GB/T 19216.2-2021



码上扫一扫 正版服务到

中 华 人 民 共 和 国  
国 家 标 准  
在火焰条件下电缆或光缆的线路完整性试验  
第2部分:火焰温度不低于830℃的供火并  
施加冲击振动,额定电压0.6/1 kV及以下  
外径不超过20 mm 电缆的试验方法  
GB/T 19216.2—2021/IEC 60331-2:2018

\*

中国标准出版社出版发行  
北京市朝阳区和平里西街甲2号(100029)  
北京市西城区三里河北街16号(100045)

网址:www.spc.org.cn

服务热线:400-168-0010

2021年5月第一版

\*

书号:155066·1-67533

版权专有 侵权必究